

INGENIERIA **INDUSTRIAL**

MECANIZADOS
VILA - REAL

www.mecanizadosvillarreal.com

Contacto comercial:
Teléfono oficinas: 964 52 55 49
Fax: 964 50 03 09
info@mecanizadosvillarreal.com



QUIENES SOMOS:

MV es una ingeniería especializada en el diseño y fabricación de maquinaria industrial, fundada en el año 1985 con una facturación máxima anual de 6 millones y una plantilla de 25 trabajadores. Su fin es implantar soluciones integrales de automatización en empresas de todos los sectores industriales

- Mas de 2.800m² de instalaciones
- Departamentos:
 - Ingeniería mecánica y eléctrica
 - Oficina técnica
 - Fabricación mecánica
 - Fabricación y montaje eléctrico
 - Servicio post-venta y mantenimiento



PROYECTOS

Línea de paletizado con robot y paletizador de plano aspirante

- MESA SALIDA HORNO
- APILADOR de PLANO ASPIRANTE
- FLEJADORA DE PAQUETES
- CELULA de PALETIZADO:
 - PAQUETES DE BALDOSAS
 - CARTÓN entre FILAS
 - CARTÓN entre COLUMNAS
 - PALET

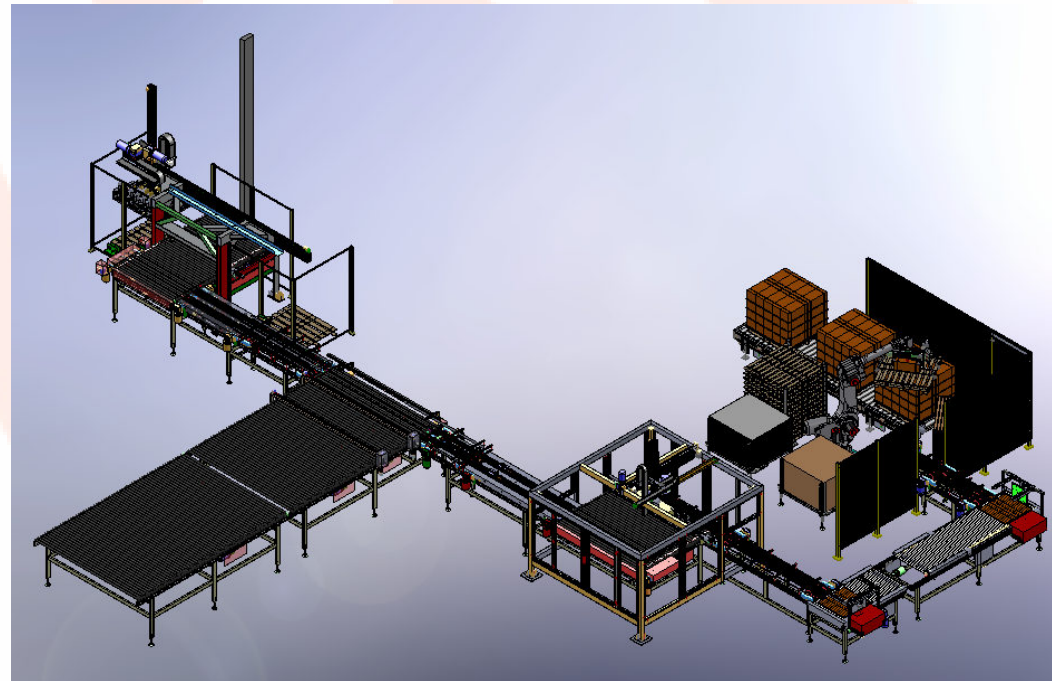

[Ver video](#)



PROYECTOS

Línea de despaletizado, extracción productos de bandejas, limpieza de bandejas y encajado

- CELULA ROBOT para DESPALETIZADO (bandejas+molde+piezas)
- VOLTEADOR
- SEPARACIÓN de BANDEJA
 - CIRCUITO BANDEJA
 - LIMPIEZA BANDEJA
 - CIRCUITO MOLDE+PIEZAS
 - EXTRACCIÓN PIEZAS del MOLDE
 - LIMPIEZA MOLDE
 - ENCAJADO DE PIEZAS
- UNIÓN BANDEJA+MOLDE
- VOLTEADOR
- ALIMENTACIÓN LÍNEA de LLENADO

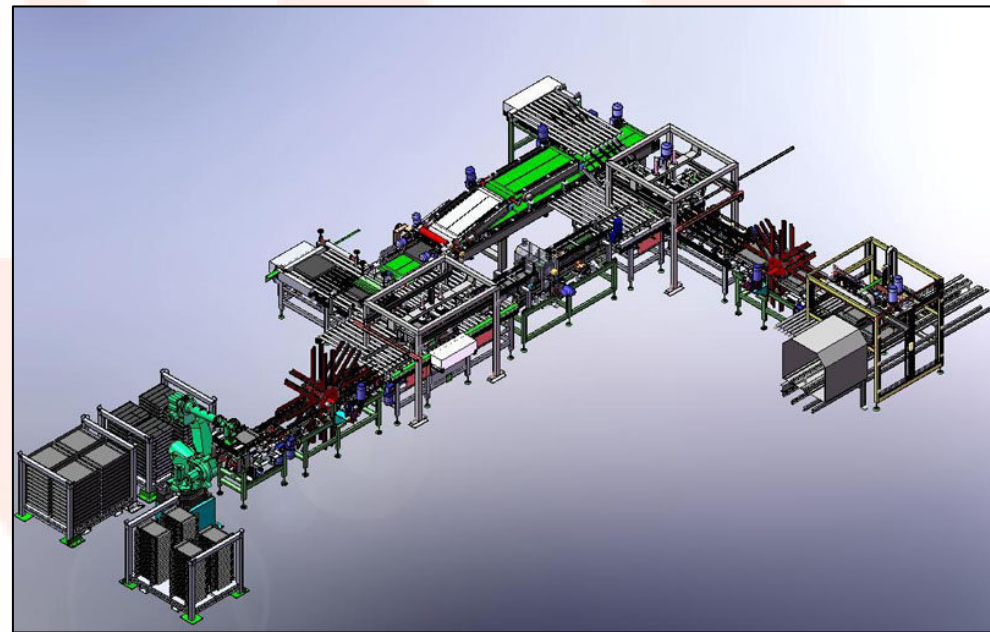

[Ver video](#)



PROYECTOS

Robot paletizador, etiquetadora de cajas automática y envolvedora de film

- ETIQUETADO de CAJAS
- CELULA ROBOT para PALETIZADO
 - CAJAS de VINO
 - CARTÓN SEPARADOR
 - PALET
- ENVOLVEDORA de FILM
- TRANSPORTADOR de ACUMULACIÓN

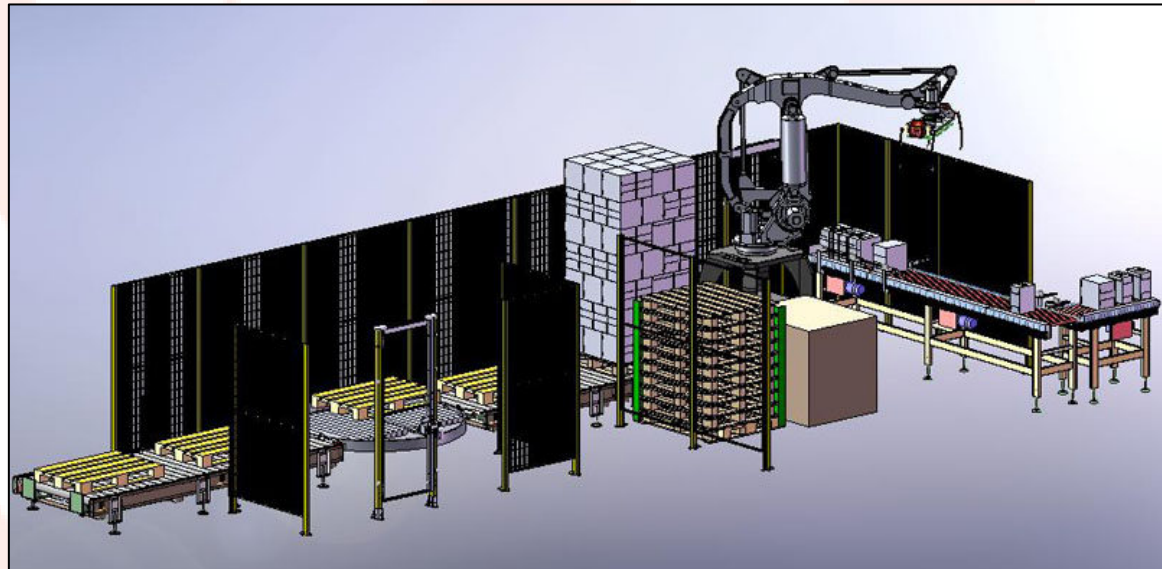

[Ver video](#)



PROYECTOS

Proyecto final de línea de congelados

- CELULA ROBOT para PALETIZADO
 - PLACAS de ESPINACAS CONGELADAS
 - PLÁSTICO SEPARADOR
 - CARTÓN para BASE
 - PALET
- ENVOLVEDORA de FILM
- BÁSCULA
- FLEJADORA AUTOMÁTICA
- TRANSPORTADOR de ACUMULACIÓN

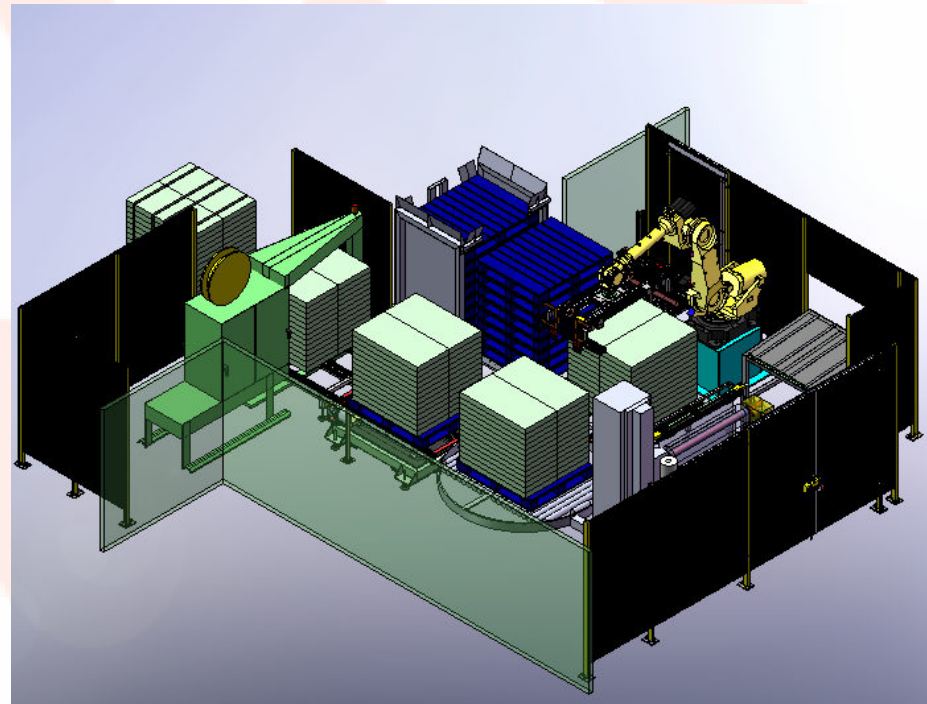

[Ver video](#)



PROYECTOS

Robot paletizador con visión artificial

- TRANSPORTE y POSICIONADO de CARGA
- CELULA ROBOT para DESPALETIZADO
 - LLANTAS sobre TRANSPORTE AÉREO
- CELULA ROBOT de APOYO
 - BANDEJAS entre CAPAS
 - PALETS de ACERO
- TRANSPORTADORES de ACUMULACIÓN

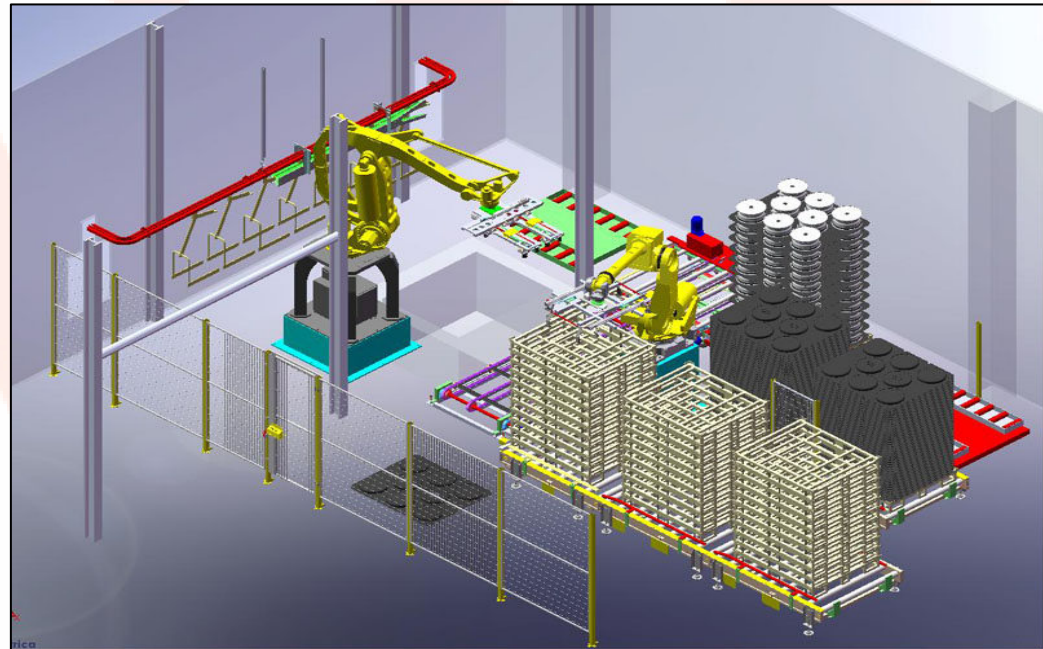

[Ver video](#)



PROYECTOS

Transportadores

- TRANSPORTADOR de 170m para AUTOMÓVILES

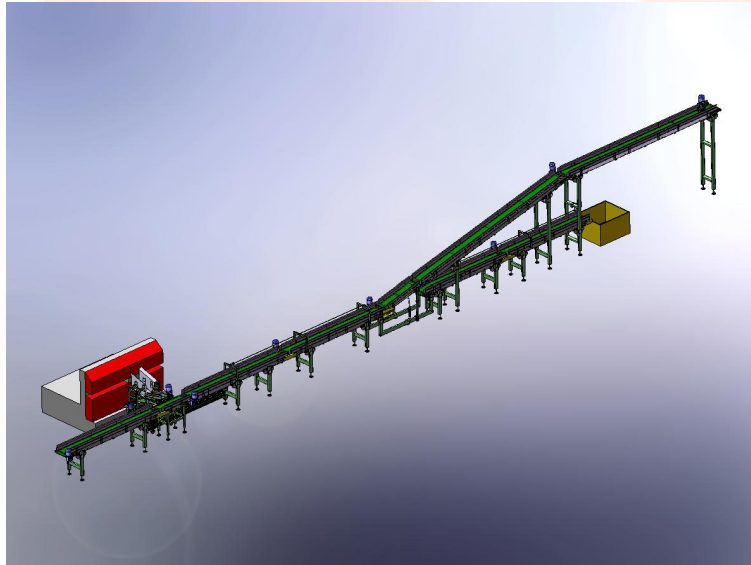
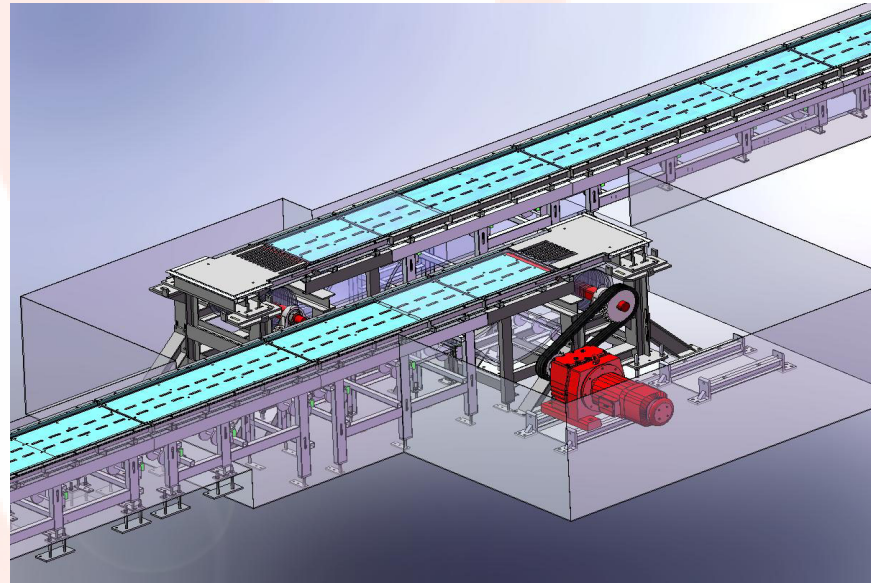

TRANSPORTADOR de BANDA

- ENTRADA FORMADORA MUELLE en FRIO
- SALIDA MANUAL
- SALIDA CELULA ROBOT



PROYECTOS

Robot manipulador de muelles

- CELULA ROBOT PARA ALIMENTACIÓN HORNO
 - ENTRADA LINEA CALIENTE
 - ENTRADA LINEA FRIO
 - ENTRADA MANUAL
 - SALIDA HORNO REVENIDO

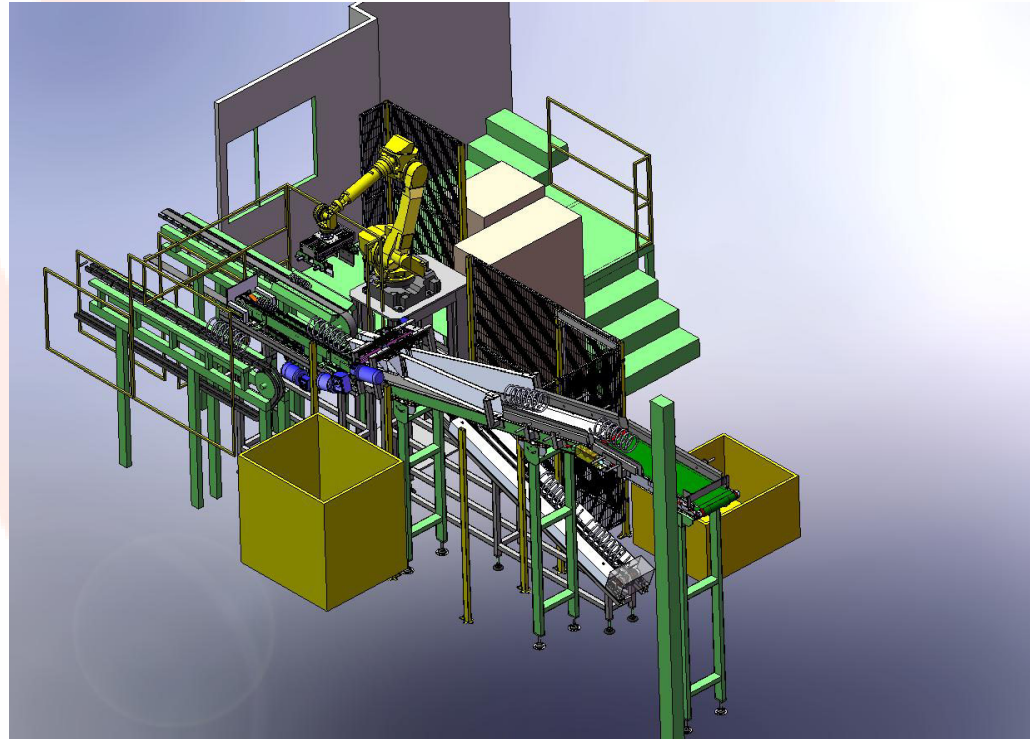

[Ver video](#)



PRODUCTO

- MANIPULADORES



CARTESIANO CON VENTOSAS

[Ver video](#)



[Ver video](#)

PORTICO CON BARRA DE ASPIRACIÓN



[Ver video](#)

LINEA DE CLASIFICACIÓN Y APILADO



[Ver video](#)

CARTESIANO CON PINZAS

PRODUCTO

- TRANSPORTADORES LIGEROS

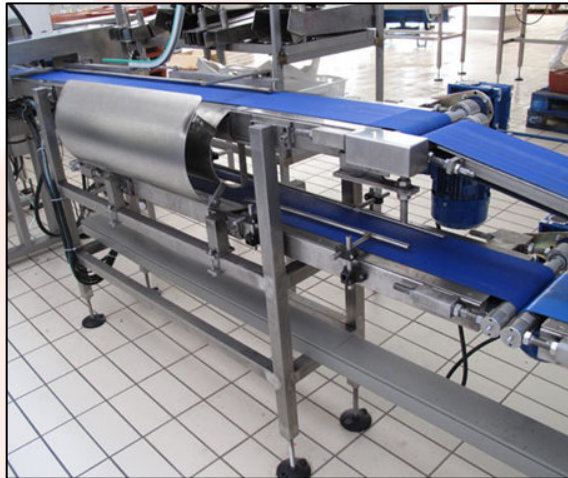

BANDA de LONA CON VOLTEO

[Ver video](#)



EXTENSIBLE por GRAVEDAD o MOTORIZADO

[Ver video](#)

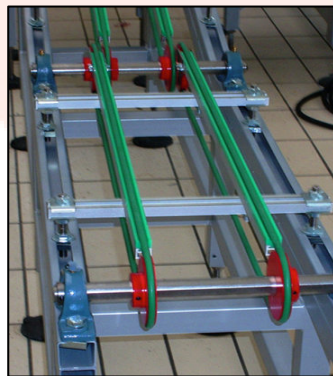

CORREAS TRACCIONADAS POR POLEAS

[Ver video](#)

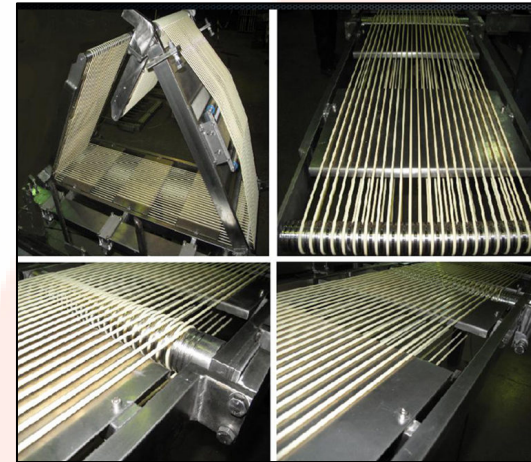

[Ver video](#)

CORDONES



[Ver video](#)

BANDA MODULAR

PRODUCTO

- TRANSPORTADORES PESADOS



RODILLOS con CADENAS
ELEVABLES

[Ver video](#)

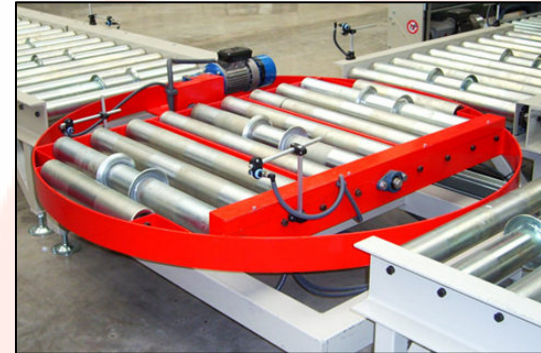

PLATAFORMA GIRATORIA

[Ver](#)



CADENAS

[Ver](#)

PRODUCTO

- MÁQUINAS A MEDIDA

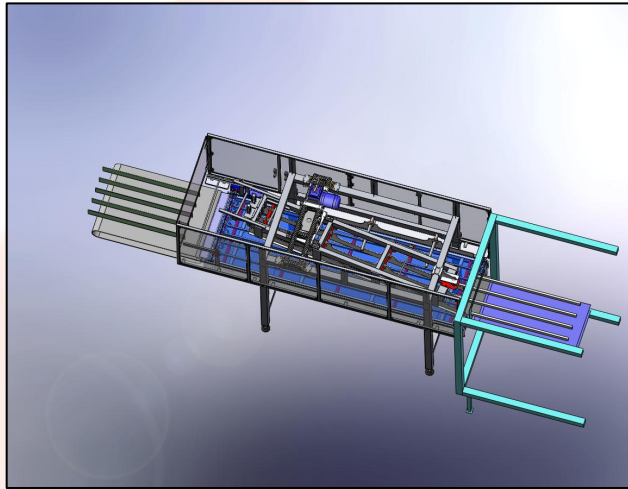

[Ver](#)

CLASIFICADOR de PACKS LATAS

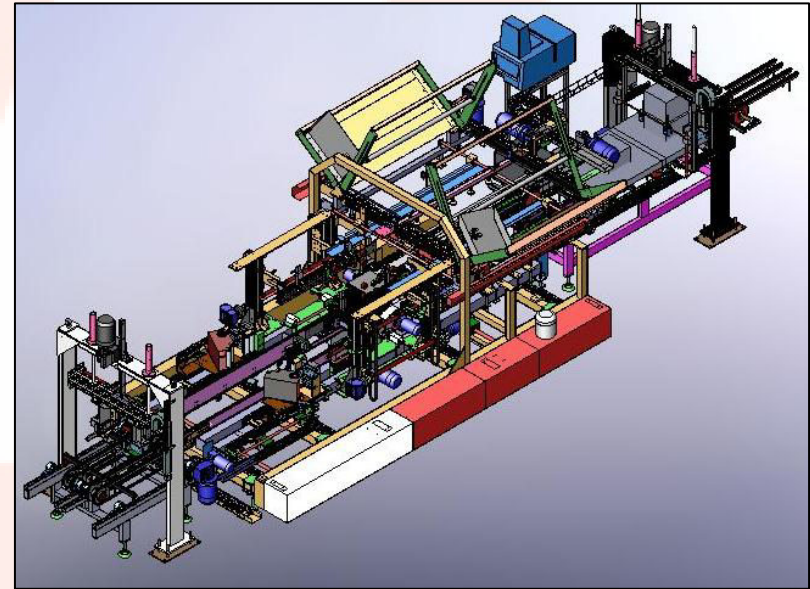

MANIPULADOR DE PLACAS [Ver](#)



MANIPULADOR MANUAL

ENCAJADORA AUTOMÁTICA
de BALDOSAS CERÁMICAS

[Ver video](#)

[Ver video](#)



Dispensador de palets

LA SOLUCIÓN DEFINITIVA A LA MANIPULACIÓN MANUAL DE PALETS

CARACTERÍSTICAS TÉCNICAS

Equipo robusto con chapa de 4mm en la parte frontal
 Robustez interna por medio de chapa de 3mm en la cara interior.
 Puede almacenar 15 ó 25 palets, dependiendo del modelo.
 Capacidad de carga entre 1500 y 1800 kg dependiendo del modelo.
 Acabado a medida: posibilidad de recubrimiento en acero inoxidable, galvanizado, pintado en RAL elegido.
 Carga/descarga del sistema: Mediante AGV, transpaleta y/o carretilla.
 Mínimo mantenimiento.
 Certificación en materia de seguridad C.E.E.
 Con PLC para control de maniobra
 Sensores magnéticos para control de posicionamiento
 Parte inferior trasera dispone de abertura de 250mm de altura para poder utilizar traspaletas de pala larga.
 Conexión eléctrica a 380V sin neutro.
 Las fotocélulas están ubicadas en el interior resguardadas por los perfiles frontales de 4mm de espesor.

[Ver video](#)



DATOS TÉCNICOS				
MODELO	CAPACIDAD	MEDIDA PALETS	DIMENSIONES	CARGA
APILADOR-15	15 PALETS	1200X800mm	1800X1400X2250mm	1500kg
APILADOR-25	25 PALETS	1200X800mm	1800X1400X3660mm	1800kg



PRODUCTO

- MÁQUINAS A MEDIDA



FLEJADORA de ARCO [Ver video](#)



PRECINTADORA DE GRANDES FORMATOS

[Ver video](#)



ENVOLVEDORA SEMIAUTOMÁTICA [Video](#)



LÍNEA DE EMBALAJE CON COBERTOR [Video](#)

SERVICIO POST-VENTA

Servicio directo de Asistencia al Cliente, desde la actividad de formación del personal para una correcta utilización de los sistemas y su respectivo mantenimiento preventivo, hasta la asistencia directa, con un programa de intervenciones que se propone con criterios de intervención personalizados para el cliente.

- **FORMACIÓN**

Proporcionamos una rigurosa formación en el funcionamiento de las instalación al personal operativo de la línea, jefes de sección, etc. de los diferentes turnos de trabajo de la empresa. Posibilidad de realizarla en las instalaciones de MV, en las del cliente (con cursos adaptados) o bien, con conferencias online.

- **MANTENIMIENTO**

Variedad de servicios desarrollados específicamente para cada empresa, siguiendo como base el mantenimiento preventivo con el fin de extender el periodo de funcionamiento de su equipo y alcanzar la productividad deseada.

- Contrato preventivo de mantenimiento
- Extensión de la garantía (opcional)
- Actualización de equipamientos
- Formación en planta.

ALGUNOS DE NUESTROS CLIENTES

SECTOR ALIMENTARIO

•Clientes:

- Bodegas coviñas
- Campofrio
- Colebega
- Delibreads
- Fartons Polo
- Fritoper
- Ultra Congelados la Ribera

SECTOR AUTOMOCIÓN

•Clientes:

- Issa
- Ford
- Muelles y Ballestas
- Radiadores Ordoñez
- Ronald Iberica

SECTOR HIGIENE Y FARMACIA

•Clientes:

- Brevia
- Quimxel
- RNB Cosméticos

SECTOR CERÁMICA Y VIDRIO

•Clientes:

- Porcelanosa
- Venis
- L'Antic Colonial
- Noken
- Argenta
- Cerámicas Aparici
- Grespania
- Pavimbe
- Taugres
- Verniprens

SECTOR MADERA Y PAPEL

•Clientes:

- Cartonajes Europa
- Embalajes Escriche
- Envases Carda
- Huhtamaki
- Miarco
- STP Internacional

INGENIERIA **INDUSTRIAL**

**Nuestra tecnología,
al servicio de su empresa.**

MECANIZADOS
VILA-REAL

Contacto comercial:
Teléfono oficinas: 964 52 55 49
Fax: 964 50 03 09
info@mecanizadosvillarreal.com

